

# CONGRATULAZIONI PER AVER SCELTO UNA STUFA A LEGNA SCAN

Avete acquistato un prodotto da uno dei produttori di stufe a legna leader in Europa, e siamo certi che la vostra scelta non vi deluderà. Per utilizzare al meglio la stufa, è importante seguire i nostri consigli e le nostre istruzioni.

Leggere attentamente questo Manuale di Montaggio e Uso prima di iniziare a montare la stufa.



SCAN 80-SERIE

---



**Scan 80-1**  
Base chiusa



**Scan 80-2**  
Base con porta



**Scan 80-3**  
High Top  
Base chiusa



**Scan 80-4**  
High Top  
Base con porta



**Scan 80-3C (Angolo)**  
High Top  
Base chiusa



**Scan 80-4C (Angolo)**  
High Top  
Base con porta

# SOMMARIO

<b>■ DATI TECNICI</b>	<b>4</b>
Installazione .....	4
Sicurezza.....	4
Dati tecnici e dimensioni .....	5
Disegno quotato di Scan 80-1 e 80-2 .....	6
Disegno quotato di Scan 80-3 e 80-4 .....	7
Targhetta di identificazione.....	8
Numero di registrazione prodotto.....	8
<b>■ MONTAGGIO</b>	<b>9</b>
Attrezzi per il montaggio della stufa a legna .....	9
Accessori supplementari.....	9
Pezzi sciolti .....	9
Smaltimento dell'imballaggio .....	9
Rimuovere la stufa dall'imballo.....	10
Collegamento del raccordo fumi allo scarico superiore .....	10
Collegamento del raccordo fumi allo scarico posteriore .....	11
Porta autobloccante .....	12
Regolazione in altezza della stufa.....	13
Presa d'aria esterna.....	14
Sistema de combustione chiuso.....	14
Statica del pavimento.....	14
Pedana per pavimento .....	15
Pietre accumulatrici di calore .....	15
Canna fumaria esistente e canna fumaria in elementi prefabbricati .....	16
Allacciamento della stufa alla canna fumaria in acciaio .....	16
Requisiti della canna fumaria .....	16
Allacciamento con tubo a gomito di 90° .....	16
Installazione della stufa con pareti ignifughe .....	16
Distanza da mobili.....	16
Distanza de sicurezza .....	16
Distanza da pareti ignifughe .....	18
<b>■ ISTRUZIONI PER L'USO</b>	<b>19</b>
Tecnologia CB (combustione pulita).....	19
Deflettore fumi .....	19
Cassetto di raccolta della cenere .....	19
Aria primaria .....	20
Aria secondaria .....	20
Regolazione aria primaria e secondaria a stufa fredda.....	21
Regolazione aria primaria e secondaria a stufa calda .....	21
<b>■ ISTRUZIONI OPERATIVE</b>	<b>22</b>
Funzionamento ecologico .....	22
Accensione.....	22
Fuoco continuo.....	23
Attenzione a non sovraccaricare .....	23
Accensione in primavera e autunno .....	24
Funzione della canna fumaria .....	24
Funzionamento in diverse condizioni meteorologiche.....	24
Indicazioni generali.....	24
Incendio della canna fumaria .....	24
<b>■ GESTIONE COMBUSTIBILE</b>	<b>25</b>
Selezione del legno/materiale combustibile .....	25
Preparazione.....	25
Stoccaggio .....	25
Umidità.....	25
Combustibile illegale.....	25
Potere calorifico della legna .....	25
<b>■ MANUTENZIONE</b>	<b>26</b>
Pulitura della canna fumaria e della stufa a legna .....	26
Controllo della stufa .....	26
Manutenzione.....	26
Rivestimento della camera di combustione .....	26
Guarnizioni .....	26
Superfici verniciate .....	26
Pulizia del del vetro .....	27
Rimozione del deflettore inferiore e superiore .....	27
Smaltimento dei componenti della stufa.....	27
<b>■ RISOLUZIONE DEI PROBLEMI</b>	<b>28</b>
<b>■ GARANZIA</b>	<b>29</b>
<b>■ NOTE</b>	<b>30</b>

# DATI TECNICI

## INSTALLAZIONE

---

- Il proprietario dell'immobile è responsabile dell'installazione e del montaggio, che devono avvenire in conformità alle direttive edilizie nazionali e locali, nonché in conformità alle informazioni contenute in questo manuale di montaggio e uso.
- L'installazione di qualsiasi tipo di camino o stufa deve essere notificata alle locali autorità competenti in materia di costruzioni ed edilizia abitativa. L'installazione deve inoltre essere esaminata e approvata da uno spazzacamino del posto prima della messa in funzione.
- Per ottenere funzionalità e sicurezza ottimali dell'impianto, consigliamo di far eseguire l'installazione da un installatore professionista. Il nostro rivenditore Scan autorizzato vi potrà consigliare un installatore qualificato nelle vostre vicinanze. Potete trovare informazioni sui nostri rivenditori autorizzati all'indirizzo <http://scan.dk>.

## SICUREZZA

---

Qualsiasi modifica apportata al prodotto dal rivenditore, installatore o dall'utente potrebbe generare un funzionamento non corretto del prodotto o delle sue funzioni di sicurezza. Lo stesso dicasi per il montaggio di accessori o di attrezzature extra non fornite da Scan A/S. Lo stesso potrebbe verificarsi se i componenti che sono necessari per il funzionamento e per la sicurezza della stufa vengono smontati o rimossi.

## DATI TECNICI E DIMENSIONI

Materiali	Lamiera di acciaio Ghisa Lamiera zincata Vermiculite
Trattamento superficiale	Senotherm
Lunghezza massima della legna	25 cm*
Peso Scan 80-1/2	ca. 104,4 kg
Peso Scan 80-3/4	ca. 110,0 kg
Diametro interno raccordo fumi	144 mm
Diametro esterno raccordo fumi	148 mm
Tipo omologazione	Intermittente**

\* La stufa può contenere legna sino a 30 cm (posizione orizzontale).

\*\* Per "funzionamento intermittente" si intende in questo contesto il normale utilizzo di una stufa a legna. Ciò significa che ogni volta che la stufa viene accesa, la combustione deve estinguersi fino alla brace prima di poter caricare di nuovo la stufa.

La serie Scan 83 è stata prodotta in conformità alla omologazione del prodotto, che copre anche il Manuale di Montaggio e Uso del prodotto.

La dichiarazione di conformità DoP è reperibile all'indirizzo [www.scan.dk](http://www.scan.dk)

### Collaudata in conformità a EN 13240

Emissioni di CO a 13% O <sub>2</sub>	0,06	%
Emissioni di CO a 13% O <sub>2</sub>	800	mg/Nm <sup>3</sup>
Polveri @ 13% O <sub>2</sub>	<6	mg/Nm <sup>3</sup>
No <sub>x</sub> @ 13% O <sub>2</sub>	81	mg/Nm <sup>3</sup>
Efficienza	84	%
Indice di efficienza energetica	112,8	
Classe energetica	A+	
Potenza nominale	6	kW
Temperatura canna fumaria EN 13240	195	°C
Temperatura nel raccordo fumi	233	°C
Quantità di fumi	6,3	g/sec
Depressione EN 13240	12	Pa
Depressione consigliata nel raccordo fumi	17-20	Pa
Richiesta aria di combustione	19-25	m <sup>3</sup> /h
Combustibile	Legna	
Consumo di combustibile	1,9	kg/h
Quantità di combustibile necessaria per l'accensione	1,5	kg
Quantità di combustibile max.	2,25	kg

(In conformità a EN 13240: 2001/A2:2004)

Test EN è stato effettuato sull'installazione illustrata con raccordo curvo non isolato a pagina 17.

### ATTENZIONE!

Potete ottenere prestazioni migliori se accendete la stufa con il metodo top-down.  
Leggere le istruzioni per l'accensione.

# DISEGNO QUOTATO DI SCAN 80-1 E 80-2

- A** Centro dello scarico posteriore
- B** Altezza fino all'inizio del raccordo fumi sullo scarico superiore
- C** Centro della presa aria esterna

Tutte le misure sono in mm

La misura dell'altezza non comprende le viti di regolazione

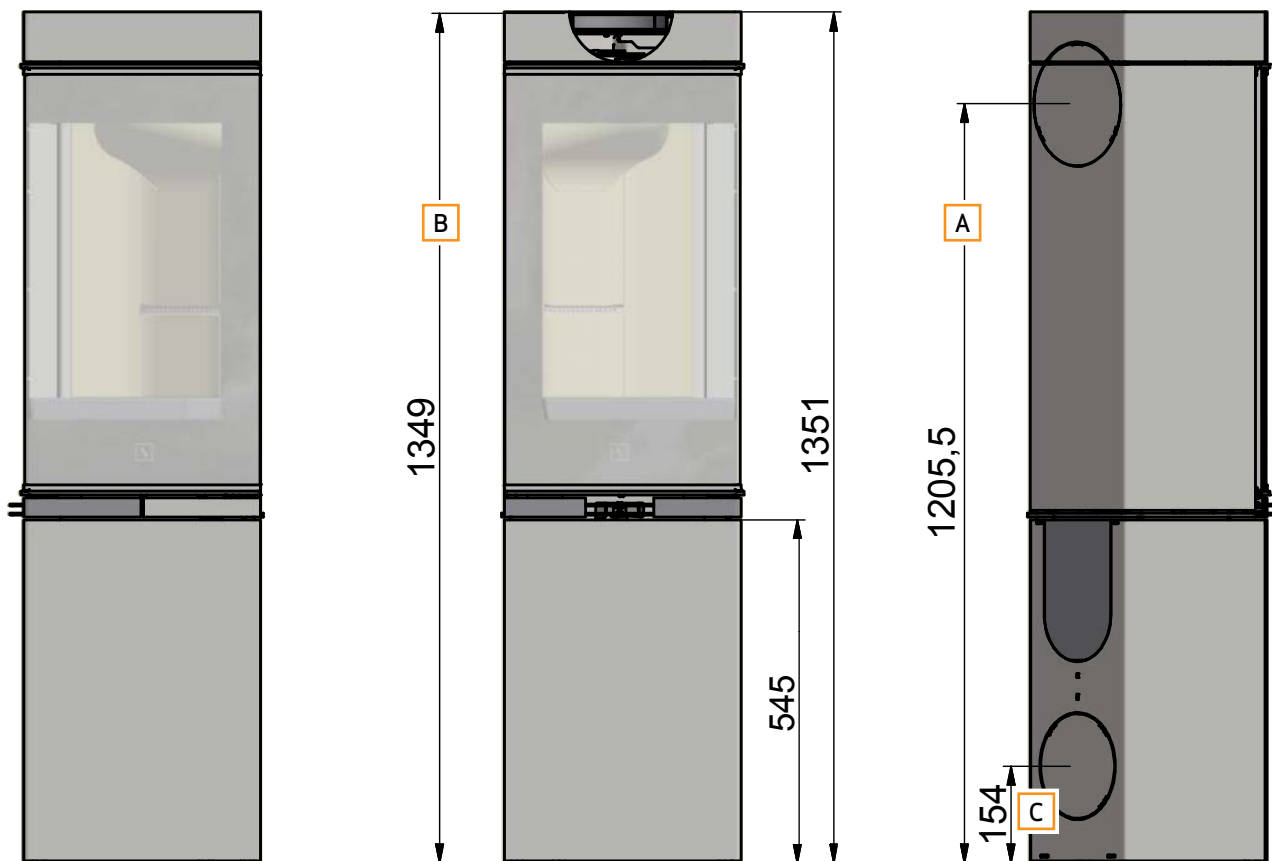
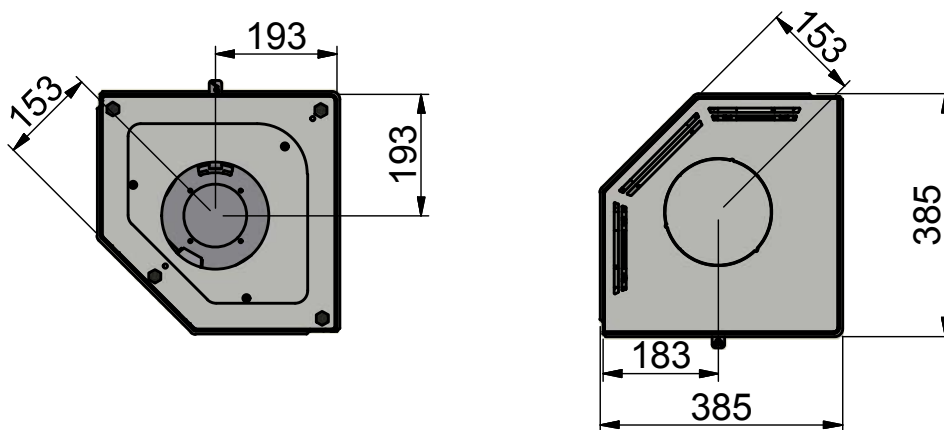

- A** Centro dello scarico posteriore
- B** Altezza fino all'inizio del raccordo fumi sullo scarico superiore
- C** Centro della presa aria esterna

Tutte le misure sono in mm

La misura dell'altezza non comprende le viti di regolazione

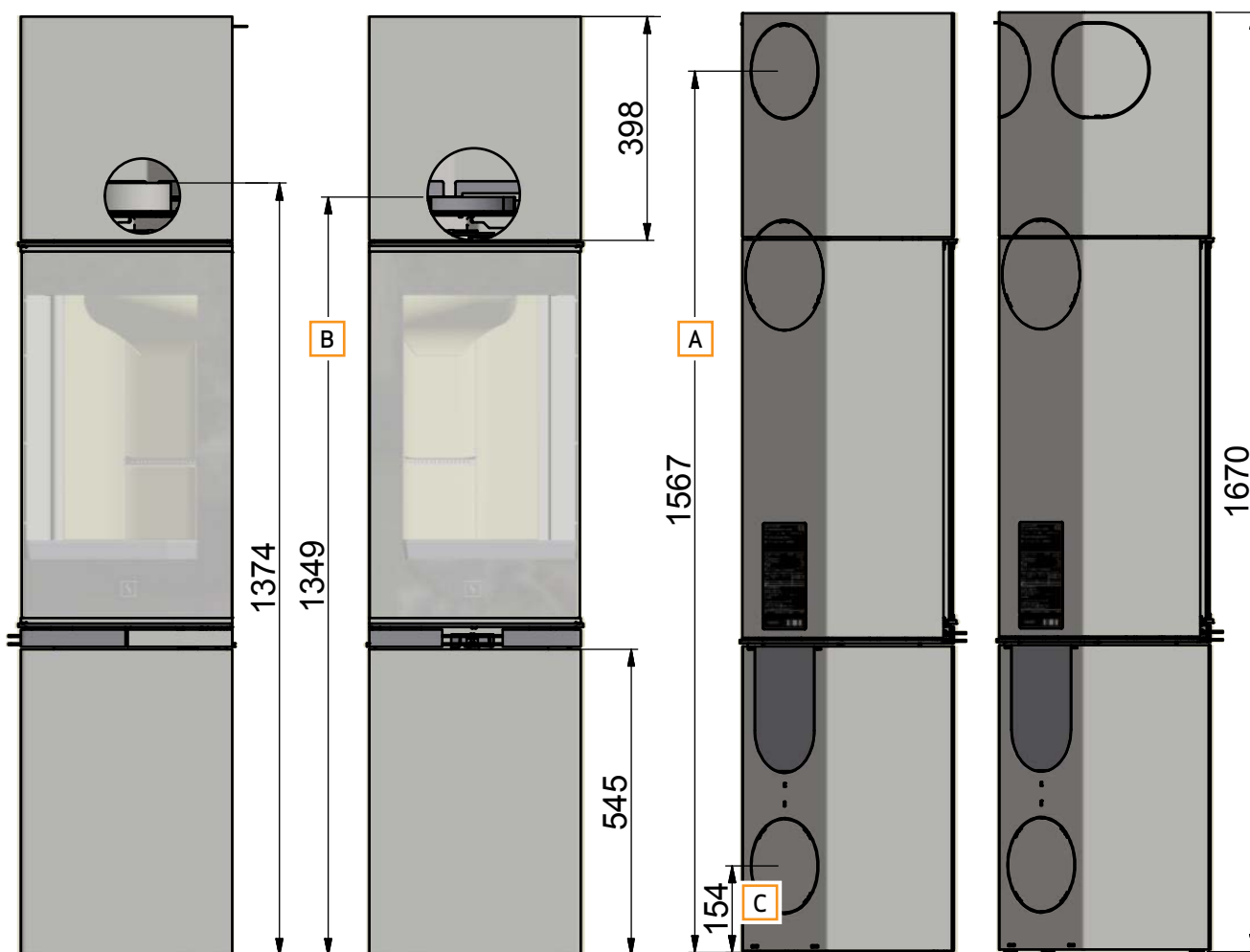
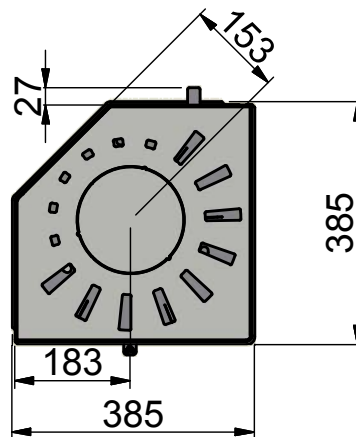

## TARGHETTA DI IDENTIFICAZIONE

Tutte le stufe a legna Scan sono munite di targhetta di identificazione che indica le norme di omologazione e la distanza dai materiali infiammabili.

La targhetta di identificazione si trova sul retro della stufa.

Targhetta di identificazione

<b>Product:</b> <b>Scan 80-1 - 80-2 - 80-3 - 80-4 - 80-3C - 80-4C</b> <b>CE</b> 17			
<b>Freestanding room heater fired by solid fuel</b> DoP: 90580600			
<b>Standard: EN 13240:2001/A2:2004-AC:2007</b>			
Minimum distance to adjacent combustible materials: Side: 450 mm - Back: 175 mm - Front: 800 mm			
Emission of CO in combustion products (13% O <sub>2</sub> )	:	800 mg/Nm <sup>3</sup>	
Emission of NO <sub>x</sub> in combustion products (13% O <sub>2</sub> )	:	81 mg/Nm <sup>3</sup>	
Emission of OGC in combustion products (13% O <sub>2</sub> )	:	55 mg/Nm <sup>3</sup>	
Emission of PM in combustion products (13% O <sub>2</sub> )	:	6 mg/Nm <sup>3</sup>	
Flue gas temperature	:	195 °C	
Nominal heat output	:	6 kW	
Efficiency	:	84 %	
Fuel type	:	Wood	
Operation type	:	Intermittent	
Reaction to fire	:	A1	
The appliance can be used in a shared flue Approved by: DTI, NB.no 1235			
Follow user's instructions. Use only recommended fuels. Montage- und Bedienungsanleitung beachten. Verwenden Sie nur empfohlenen Brennstoffen. Respectez les consignes d'utilisation. Utilisez uniquement les combustibles recommandés.			
Manufacturer: Scan A/S - DK 5492 Vissenbjerg			
11055840 90580650			
Country	Classification	Standard	Approved by
EUR	Intermittent	EN 13240	DTI, NB.no 1235
NORWAY		NS 3058	DTI, NB.no 1235
AUSTRIA		15a B-VG	DTI, NB.no 1235
GERMANY	Stufe 2	1. BImSchV	DTI, NB.no 1235
Lot no: 000000 2019		Pin: 000	

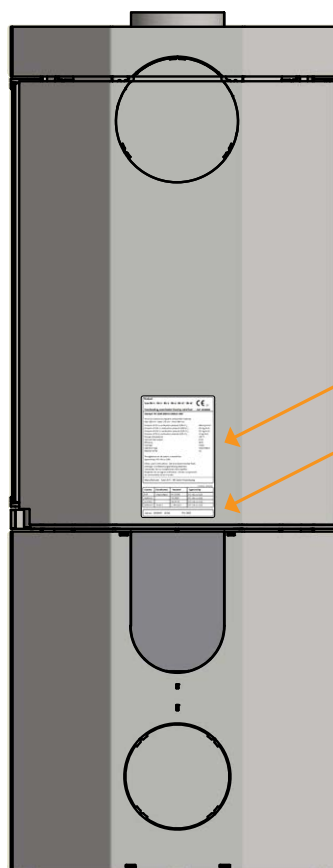

Targhetta di identificazione  
Numero di registrazione prodotto

## NUMERO DI REGISTRAZIONE PRODOTTO

Tutte le stufe a legna Scan sono dotate di un numero di registrazione del prodotto.

Per favore prendi nota di questo numero e segnalo nell'ultima pagina del manuale. Dato che deve essere specificato sempre in caso di contatto col rivenditore o con Scan A/S.

Il numero di registrazione del prodotto si trova sul retro della stufa.

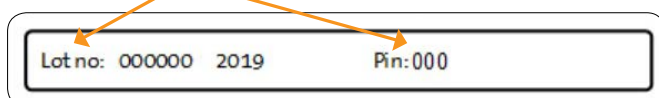



# MONTAGGIO

## ATTREZZI PER IL MONTAGGIO DELLA STUFA A LEGNA

- Bolla
- Taglierino
- Cacciavite piatto
- Brugola da 4 mm
- Cacciavite a stella

## ACCESSORI SUPPLEMENTARI

- Pedana piccola in vetro trasparente o grigia fumo
- Pedana piccola ad angolo in vetro trasparente fumo
- Pedana grande in vetro trasparente o grigia fumo
- Pietre accumulatrici di calore per High Top

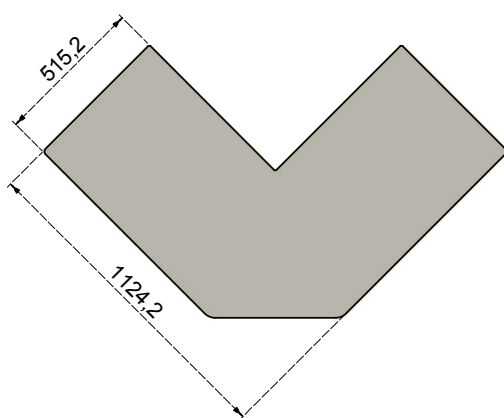

Pedana grande in vetro trasparente o grigia fumo

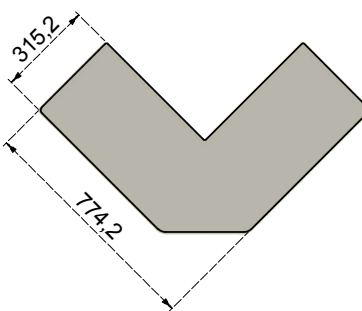

Pedana piccola in vetro trasparente o grigia fumo

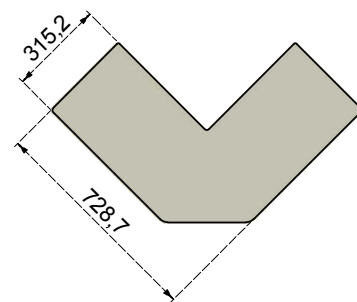

Pedana piccola ad angolo in vetro trasparente fumo

## PEZZI SCIOLTI

Le seguenti parti sfuse si trovano nella camera di combustione della stufa:

- Guanto
- Guarnizione per il raccordo fumi
- Cassetto di raccolta della cenere
- Due raccordi fumi (tubo interno e tubo esterno)
- Viti per fissare il raccordo fumi

## SMALTIMENTO DELL'IMBALLAGGIO

La stufa Scan può essere consegnata con i seguenti imballaggi:

Imballaggio in legno	Imballaggio in legno può essere riutilizzato e dopo l'ultimo utilizzo può essere incenerito come prodotto neutro in termini di CO <sub>2</sub> o conferito a riciclaggio.
Top polistirolo	Conferire a riciclaggio o a smaltimento dei rifiuti
Espano	Conferire a riciclaggio o a smaltimento dei rifiuti
Sacchetti di plastica	Conferire a riciclaggio o a smaltimento dei rifiuti
Pellicola estensibile	Conferire a riciclaggio o a smaltimento dei rifiuti

## RIMUOVERE LA STUFA DALL'IMBALLO

Prima di installare la stufa, controlla che non ci siano parti danneggiate.

La stufa, è fissata sull'imballo con due viti all'interno della base. Per la Scan 80-2 e per la 80-4, aprire la porta e rimuovere le viti. Per la Scan 80-1 e per la 80-3, riuscirete ad accedere alle viti dalla parte posteriore della base.

**NOTA:** Non toccare il vetro.

**NOTA:** La stufa deve essere tolta dal pallet rimuovendo le viti, non staccarla in altro modo perchè potrebbe danneggiarsi.

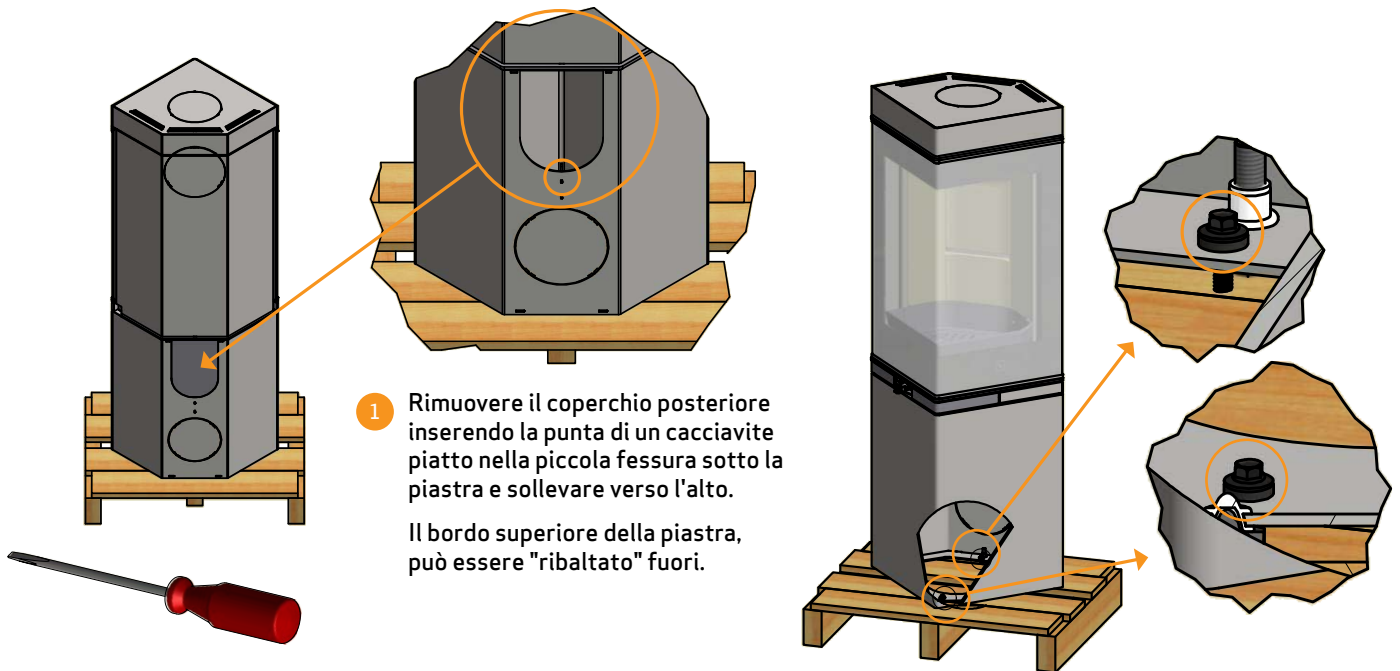

## COLLEGAMENTO DEL RACCORDO FUMI ALLO SCARICO SUPERIORE

Il produttore ha predisposto la stufa per ricevere uno scarico superiore.

La guarnizione per il raccordo fumi, il raccordo fumi e le viti si trovano nella camera di combustione della stufa.

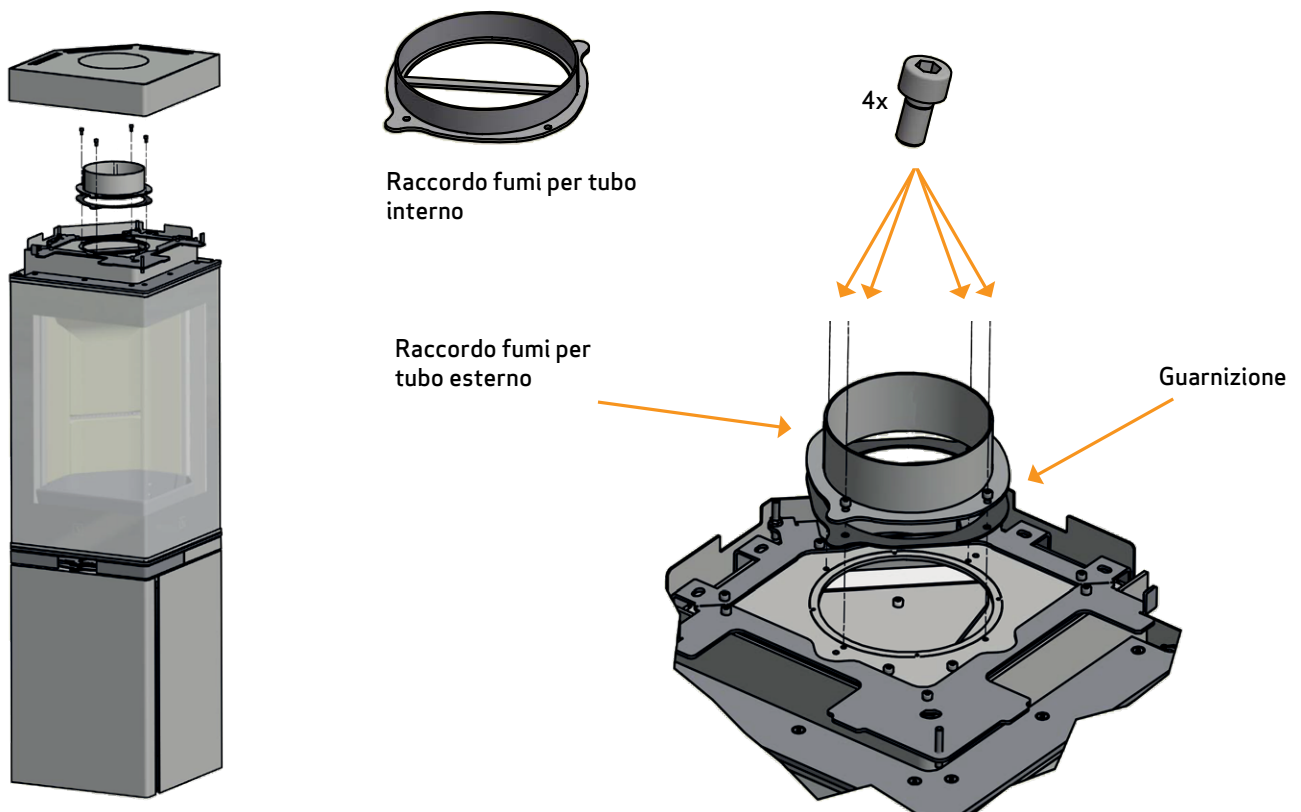

## COLLEGAMENTO DEL RACCORDO FUMI ALLO SCARICO POSTERIORE

Il produttore ha predisposto la stufa per ricevere uno scarico superiore.

La guarnizione per il raccordo fumi, il raccordo fumi e le viti si trovano nella camera di combustione della stufa.

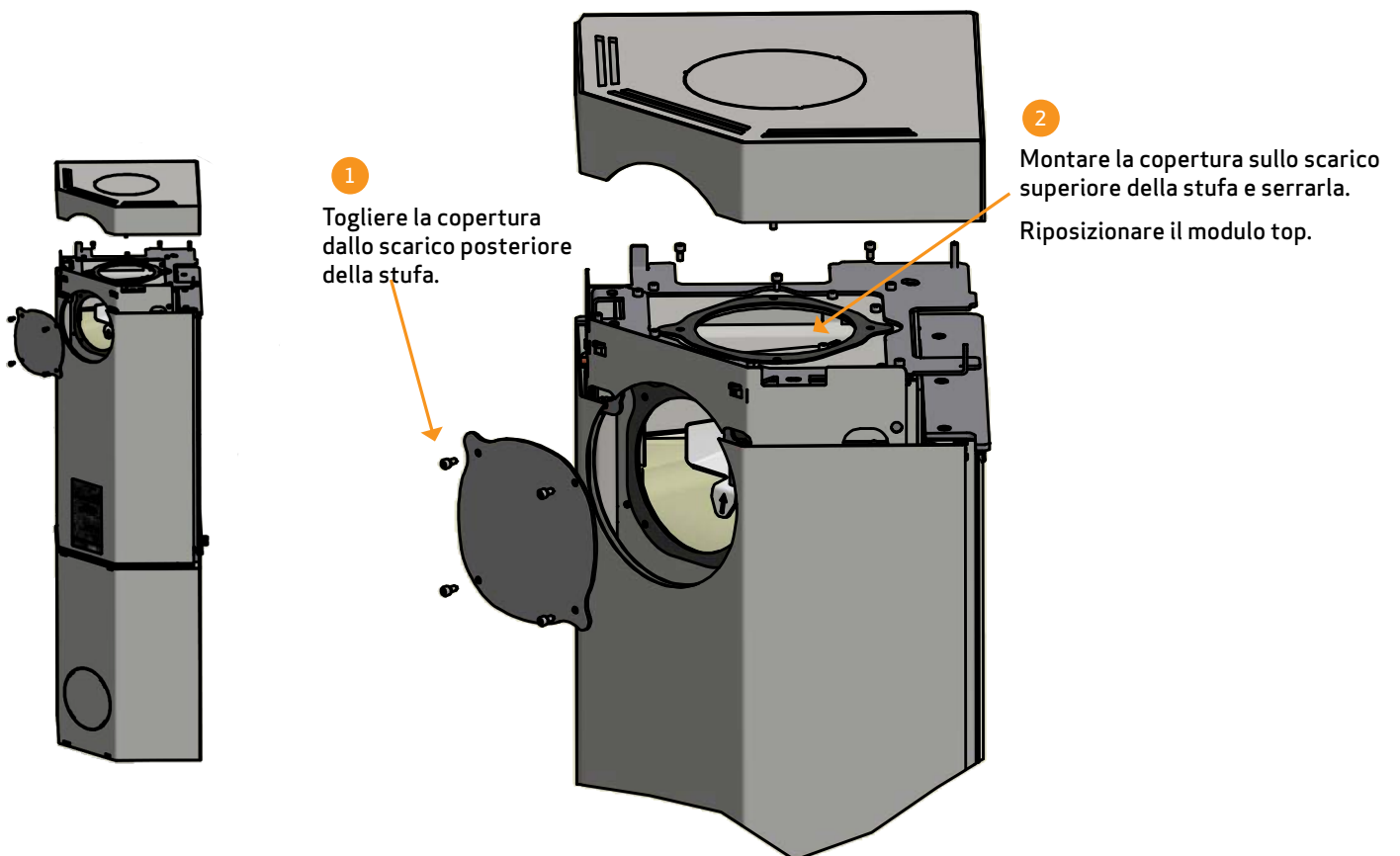
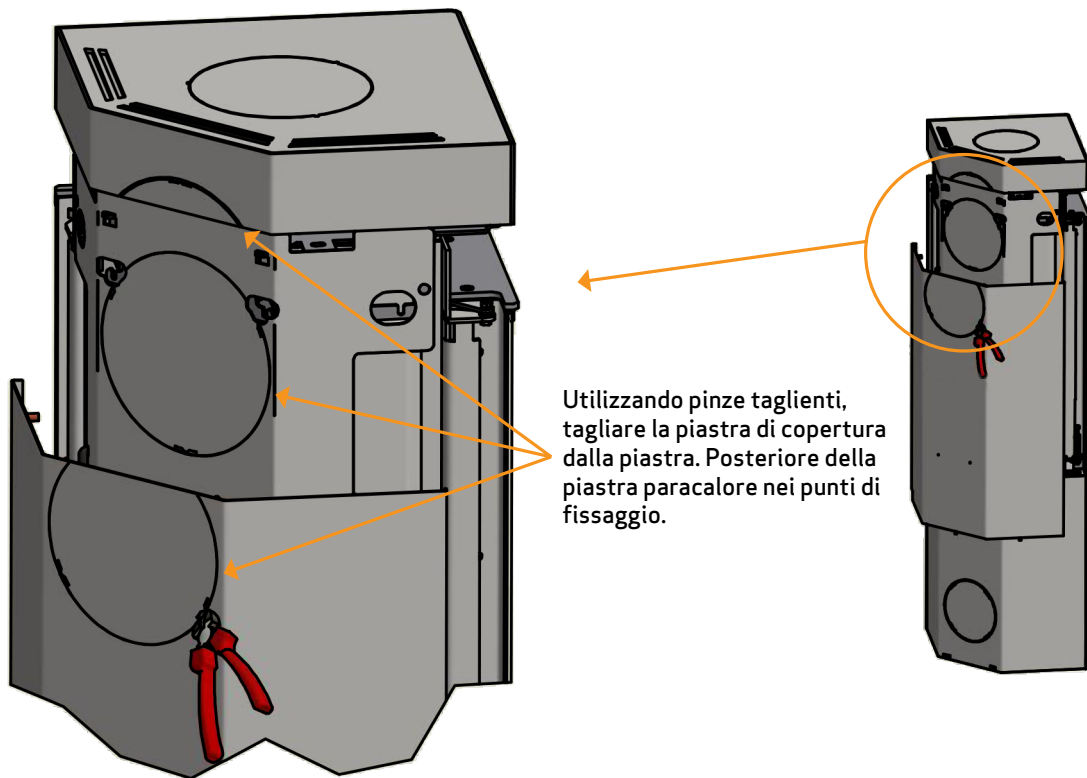

## COLLEGAMENTO DEL RACCORDO FUMI ALLO SCARICO POSTERIORE

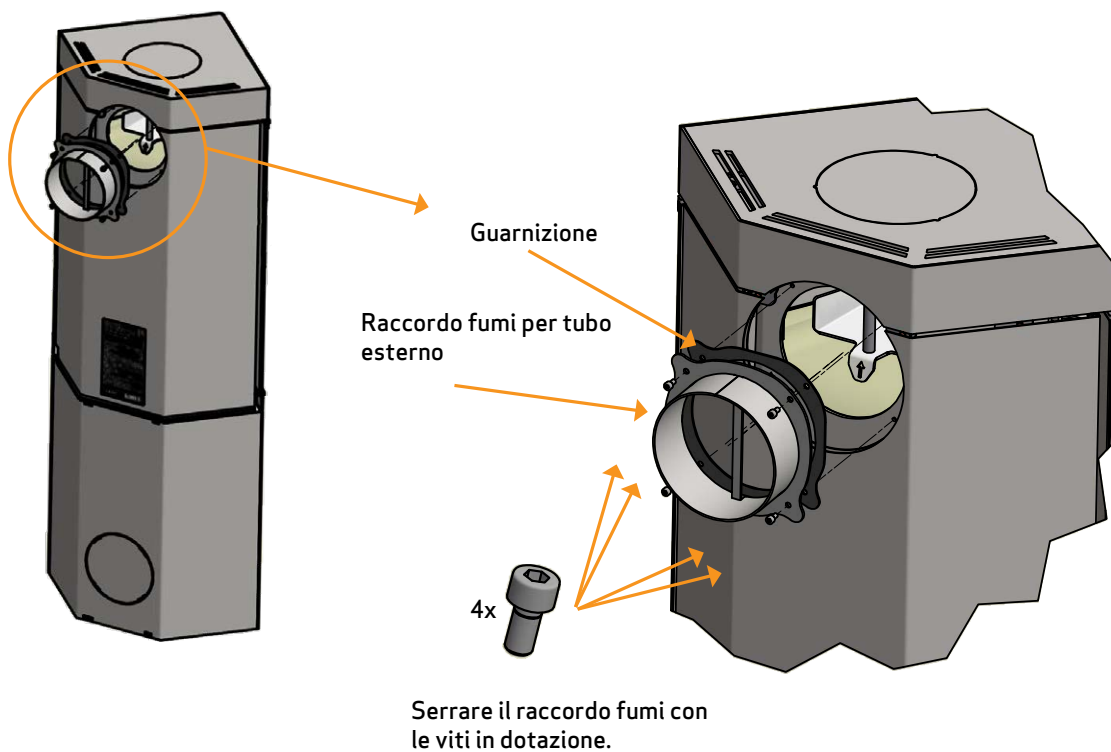

## PORTA AUTOBLOCCANTE

La porta viene fornita senza chiusura automatica.

**NB:** Se si desidera che la porta si chiuda automaticamente, è possibile ridurre la molla stringendo la vite lunga (all'interno della molla) in senso orario, utilizzando una brugola da 5 mm. Stringere contemporaneamente la vite appuntita sotto la molla con una brugola da 2,5 mm.

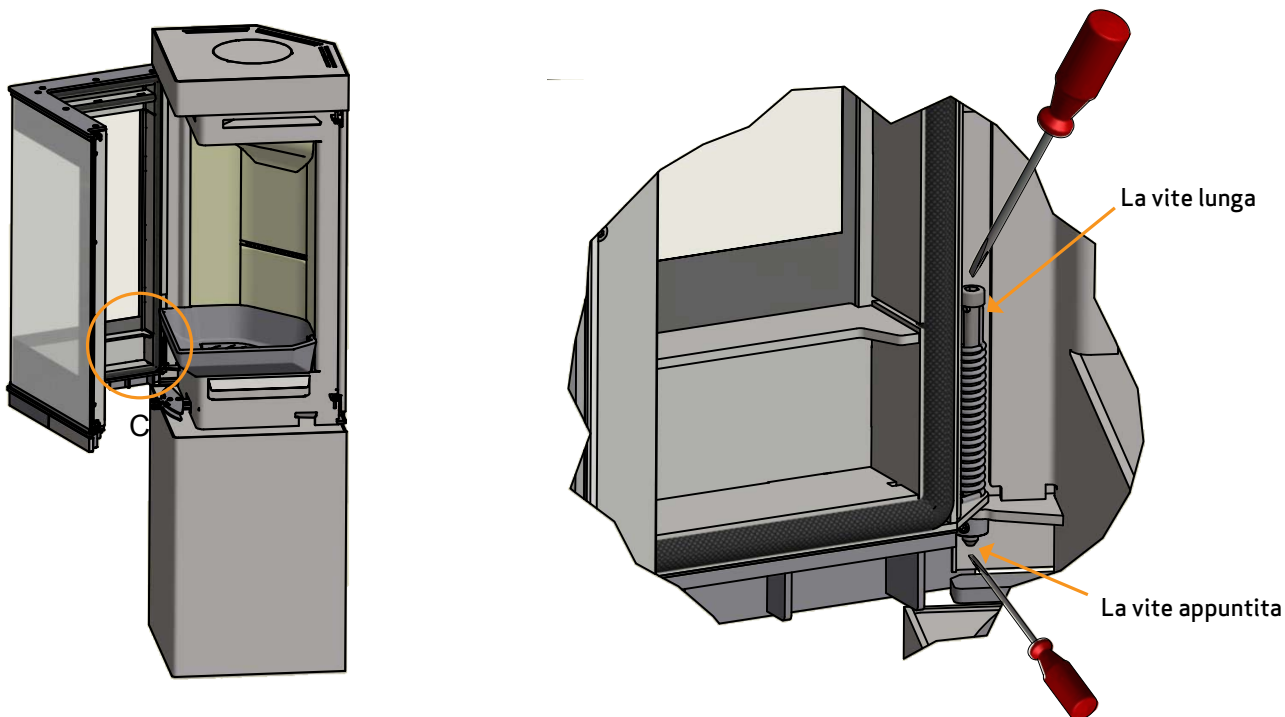

## REGOLAZIONE IN ALTEZZA DELLA STUFA

La serie Scan 83 dispone di quattro viti di registro sotto la stufa. Regolare le viti in modo tale che la stufa sia dritta e livellata.

Per la Scan 80-2 e per la 80-4 aprire la porta e regolare le viti.

Per la Scan 80-1 e per la 80-3, riuscirete ad accedere alle viti dalla parte posteriore della base (1).



Viti di registro

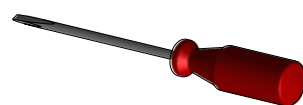
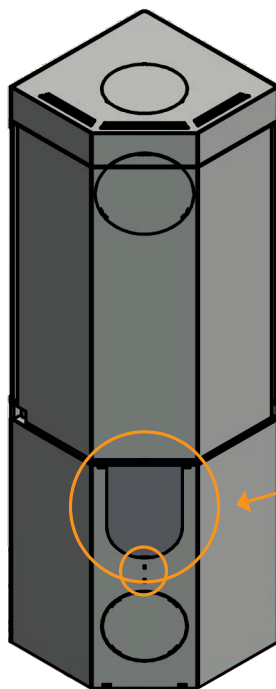

1

Rimuovere il coperchio posteriore inserendo la punta di un cacciavite piatto nella piccola fessura sotto la piastra e sollevare verso l'alto.

Il bordo superiore della piastra, può essere "ribaltato" fuori.

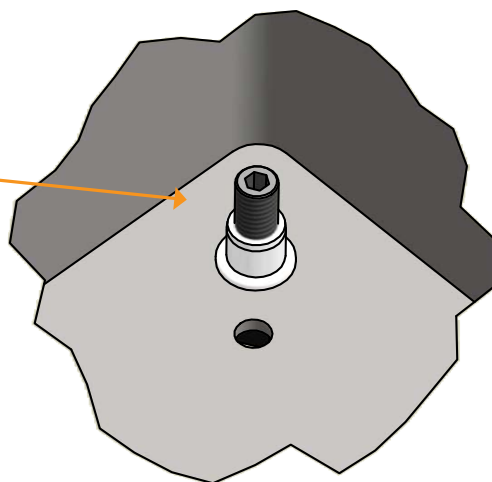
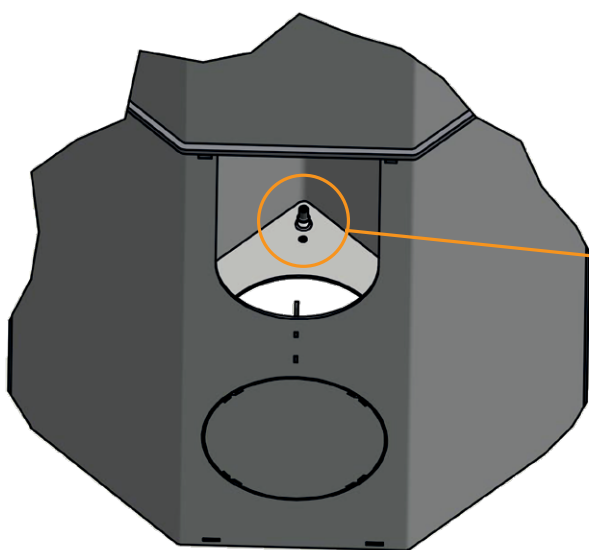

Regolare le viti in modo tale che la stufa sia dritta e livellata.

## PRESA D'ARIA ESTERNA

---

In un'abitazione con un buon isolamento è necessario reintegrare l'aria utilizzata dalla combustione. Questo soprattutto per le case con aerazione meccanica. Vi sono diversi modi per garantire il ricambio dell'aria. La cosa più importante è garantire che vi sia un'alimentazione d'aria all'ambiente in cui è ubicata la stufa a legna. La cassetta montata nella parete esterna deve essere sistemata il più vicino possibile alla stufa a legna e deve poter essere chiusa quando non è in funzione.

Attenersi alle norme edilizie nazionali e locali per quanto riguarda il collegamento a una presa d'aria esterna.

## SISTEMA DE COMBUSTIONE CHIUSO

---

Si consiglia di utilizzare il sistema di combustione chiuso per la stufa a legna se si abita in una casa di nuova costruzione a tenuta d'aria. L'aria comburente esterna è collegata a mezzo di un tubo di sfiato attraverso la parete o il pavimento.

Si consiglia di posizionare una valvola nel tubo di sfiato per evitare la formazione di condensa nel forno e nel sistema di tubazioni quando il forno non è in uso. Deve essere possibile chiudere il tubo di sfiato mediante valvola. Potrebbe anche essere vantaggioso isolare il tubo per il collegamento dell'aria esterna.

Tubo di sfiato con diametro minimo  $\varnothing 100$ , lunghezza massima: 6 metri al massimo con una curva.

Se si vuole collegare posteriormente l'aria di combustione esterna, occorre chiudere il foro in basso utilizzando il coperchio smontato.

**Nota: i prodotti con ingresso d'aria diretta (combustione chiusa) devono avere un ingresso d'aria non ostruito e l'eventuale valvola deve rimanere sempre aperta.**

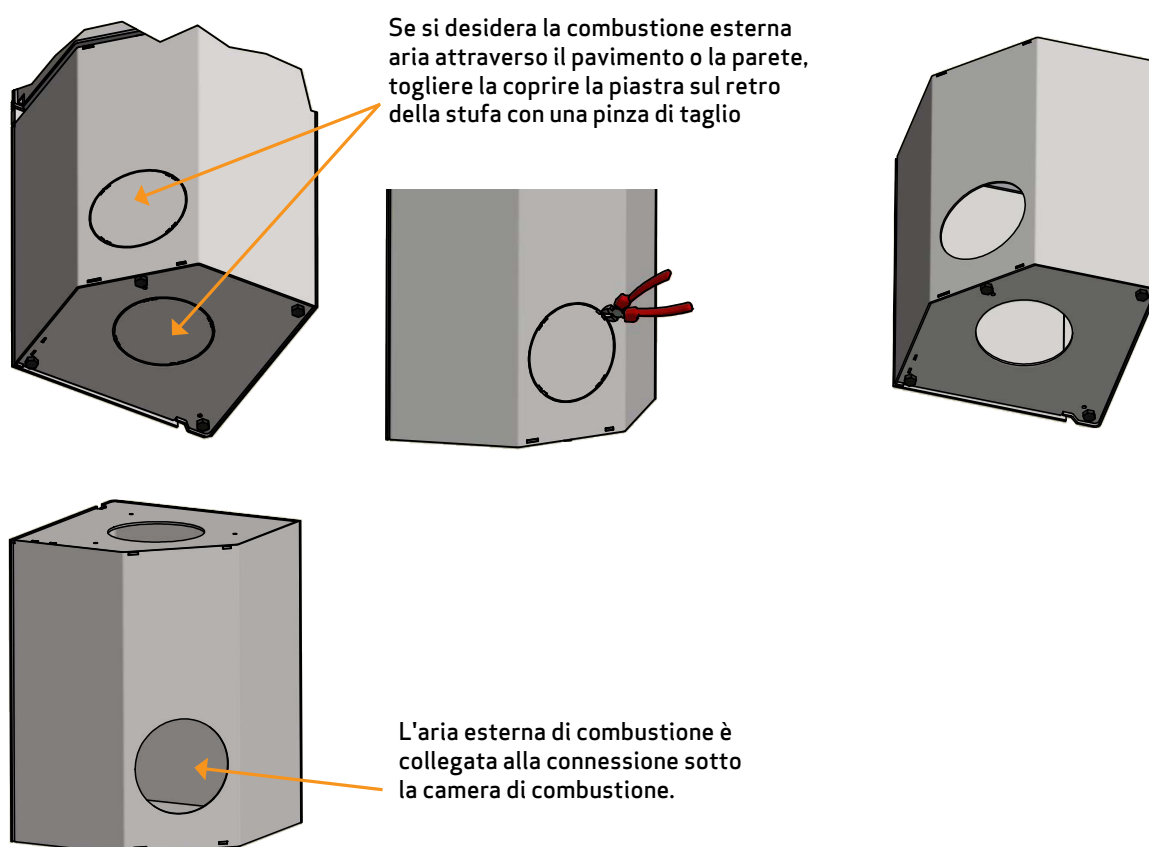

## STATICA DEL PAVIMENTO

---

La nostra intera gamma di prodotti rientra nella categoria dei focolari leggeri che di norma non necessitano di rinforzo della travatura, ma possono essere installati direttamente su una travatura/un pavimento normali.

Bisogna però assicurarsi che il substrato su cui è posizionata la stufa sostenga il peso della stufa ed eventualmente quello della canna fumaria in acciaio, qualora si sia optato per questa soluzione. In caso di qualsiasi dubbio riguardante la capacità di carico del pavimento consultare un tecnico esperto.

## PEDANA PER PAVIMENTO

Se il montaggio avviene su un pavimento infiammabile, è necessario rispettare le direttive edili nazionali e locali in relazione alle dimensioni di un qualsiasi substrato non infiammabile che deve ricoprire il pavimento intorno alla stufa.

Il rivenditore Scan locale autorizzato può fornire informazioni circa le norme da seguire in relazione ai materiali infiammabili nelle vicinanze del prodotto.

La pedana ha la funzione di proteggere il pavimento e il materiale infiammabile da eventuali tizzoni.

**NOTA:** La stufa deve essere livellata e, prima di essere messa in posizione, dev'essere montato l'ingresso dell'aria.

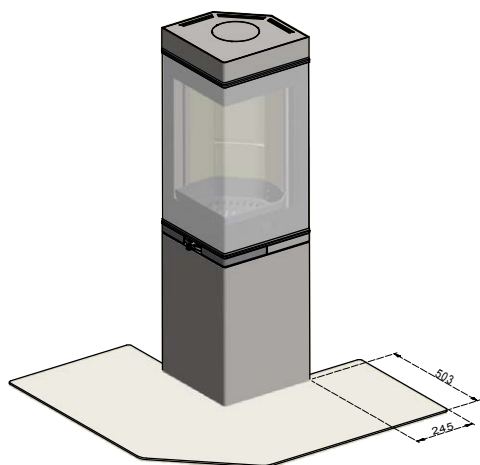

Pedana grande in vetro trasparente o grigia fumo per la serie Scan 80

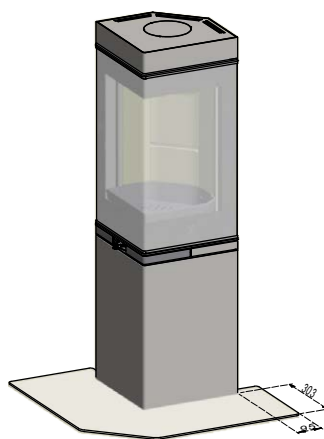

Pedana piccola in vetro trasparente o grigia fumo per la serie Scan 80

## PIETRE ACCUMULATRICI DI CALORE

Pietre accumulatrici di calore sono realizzate con un materiale speciale ad elevata capacità termica. Le pietre sono riscaldate quando la stufa è accesa, e riemettono calore una volta che è spenta. In questo modo si allunga il tempo in cui la stufa rimane calda.

- Il funzionamento della stufa con la leva aperta, agevola la fase di accensione, mentre con la leva chiusa l'accensione e quindi il riscaldamento della stufa avverrà più lentamente.

Il kit d'accumulo di calore è posizionato nella parte superiore della stufa come illustrato in seguito.

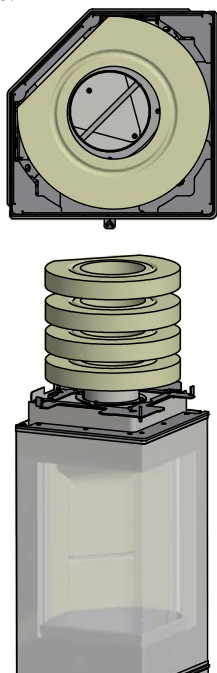

Posizionare il Top Superiore sopra il kit d'accumulo di calore.

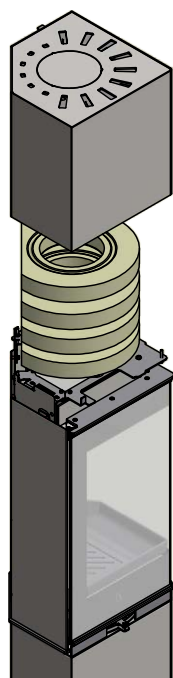

La ventilazione del sistema di accumulo di calore nella posizione chiusa.

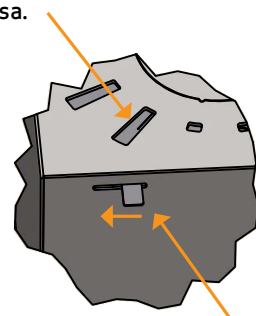

Tirare a sinistra per aprire i fori nella parte superiore e lasciare che il calore accumulato esca.

## CANNA FUMARIA ESISTENTE E CANNA FUMARIA IN ELEMENTI PREFABBRICATI

---

Laddove si preveda di collegare la stufa a una canna fumaria esistente, è opportuno consultare un rivenditore autorizzato Scan oppure lo spazzacamino locale. In questo modo potrete anche ottenere informazioni in merito a un'eventuale ristrutturazione della canna fumaria.

- Dovendo collegarsi a una canna fumaria in elementi prefabbricati, attenersi alle istruzioni di collegamento per il tipo di canna in oggetto.

## ALLACCIAMENTO DELLA STUFA ALLA CANNA FUMARIA IN ACCIAIO

---

Il rivenditore Scan autorizzato o lo spazzacamino locale possono fornire consulenza nella scelta del modello e delle dimensioni della canna fumaria in acciaio). In questo modo è possibile garantire che la canna fumaria sia adatta alla stufa a legna installata. In via generale, la lunghezza della canna fumaria non deve essere inferiore a 4 metri, misurata dall'estremità superiore della stufa. Talune condizioni climatiche o d'installazione potrebbero richiedere una lunghezza diversa.

- Una scelta della lunghezza o del diametro errati della canna fumaria in acciaio potrebbe comprometterne la funzionalità.
- Attenersi esattamente alle istruzioni fornite dal fornitore della canna fumaria in acciaio.

## REQUISTI DELLA CANNA FUMARIA

---

La canna fumaria deve avere un diametro interno minimo di 148 mm ed essere almeno contrassegnata con T400, con G per la prova di incendio da fuliggine.

Vanno rispettate le distanze di sicurezza sia per la canna fumaria che per il canale da fumo.

## ALLACCIAMENTO CON TUBO A GOMITO DI 90°

---

Nel caso si voglia allacciare la Scan 80 tramite un tubo a gomito, si consiglia di utilizzare un tubo a gomito largo per garantire una migliore aspirazione del fumo.

Se collegate la stufa utilizzando una curva a gomito chiuso, lo sportello di pulizia deve trovarsi nel tratto verticale affinché la parte orizzontale possa essere pulita attraverso tale apertura.

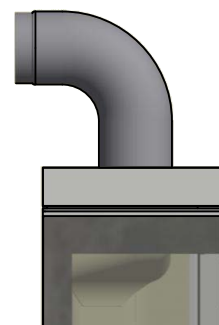

## INSTALLAZIONE DELLA STUFA CON PARETI IGNIFUGHE

---

Non ci sono richieste riguardo alla distanza dai materiali non infiammabili, ma consigliamo una distanza di 50 mm per facilitare la pulizia della stufa, i tubi di scarico e il camino e prevenire eventuali danni alla parete.

## DISTANZA DA MOBILI

---

Distanza da mobili: min. 800 mm.

Occorrerà tuttavia valutare se mobili o altri oggetti possano asciugarsi eccessivamente a causa di una eccessiva vicinanza alla stufa.

Distanza dal soffitto (High Top): 350 mm.

## DISTANZA DE SICUREZZA

---

Devono essere rispettate le norme Europee, nazionali e locali che disciplinano le distanze di sicurezza per le stufe a legna.



## DISTANZA DA MATERIALI INFIAMMABILI, CON TUBO NON ISOLATO

---

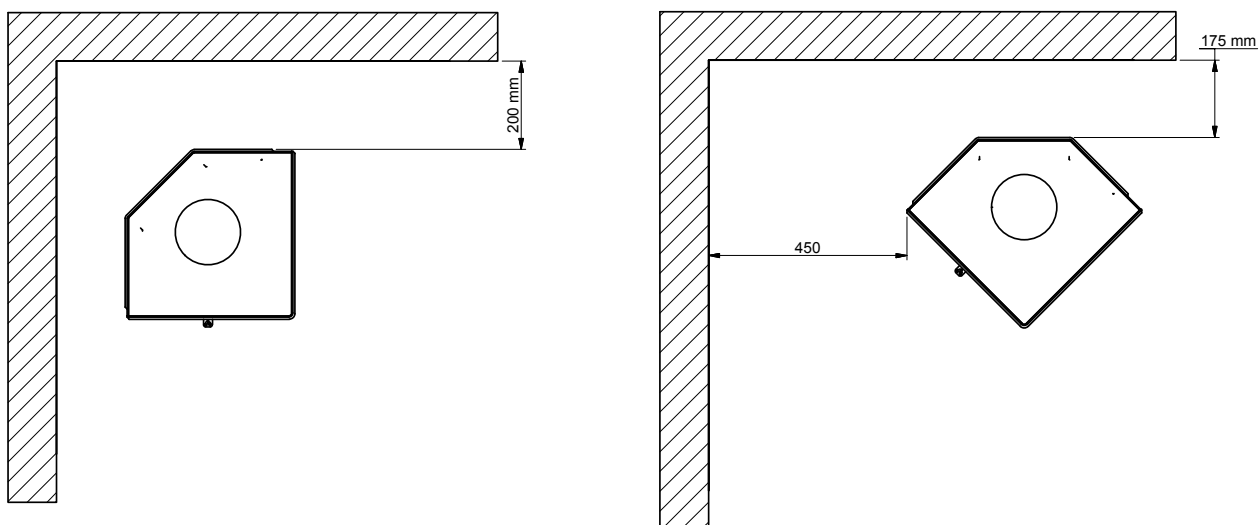

## DISTANZA DA MATERIALI INFIAMMABILI, CON TUBO ISOLATO

---

Tali distanze si applicano a un tubo dello scarico fumi isolato fino alla stufa.

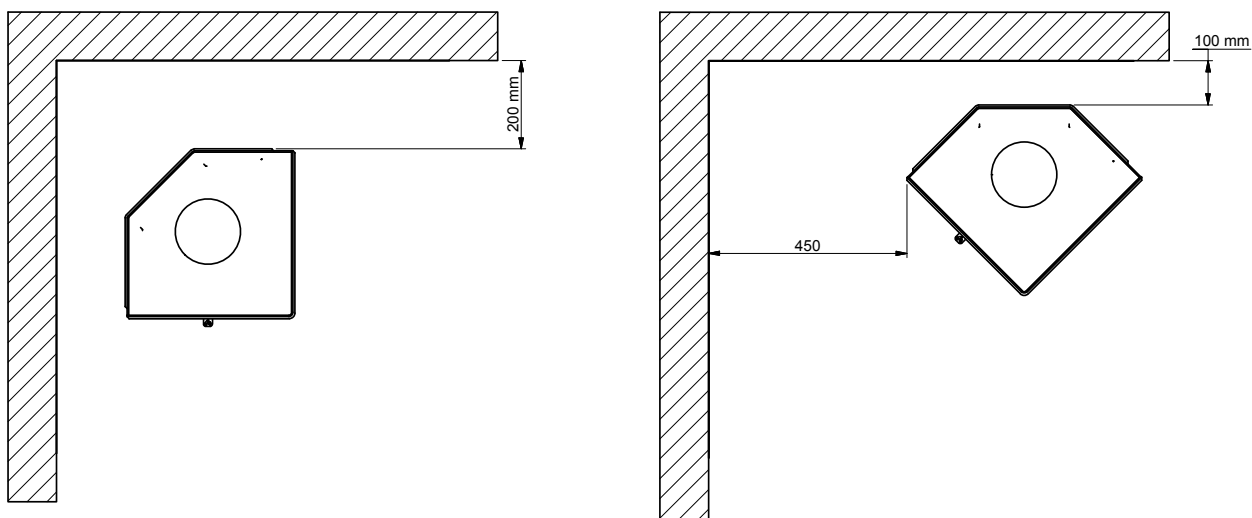

 Materiale infiammabile

Tutte le distanze, sono distanze minime.

Distanza da mobili: 800 mm.

## DISTANZA DA PARETI IGNIFUGHE

Mattone da 110 mm, 50 mm JØTUL Firewall o altro materiale con capacità di isolamento corrispondente.

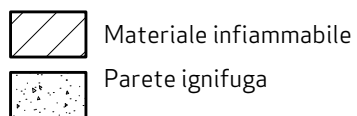
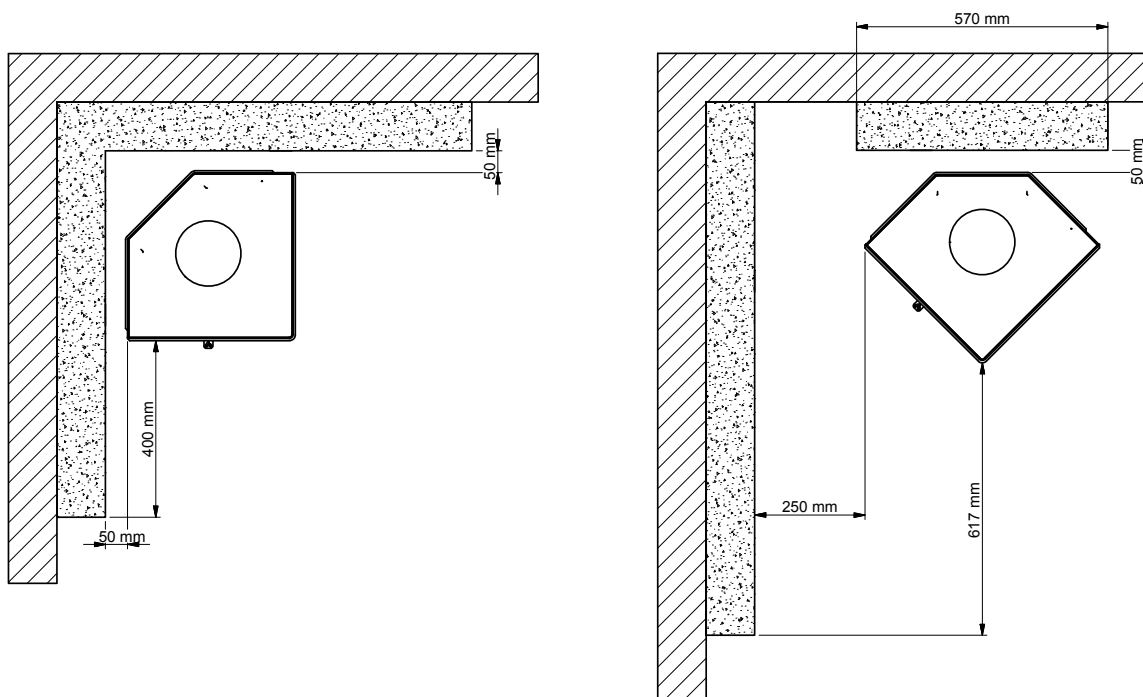

Tutte le distanze, sono distanze minime.

Distanza da mobili: 800 mm.

# ISTRUZIONI PER L'USO

## TECNOLOGIA CB (COMBUSTIONE PULITA)

---

La stufa è dotata di tecnologia CB. Per garantire una combustione ottimale dei gas rilasciati durante la combustione, l'aria passa attraverso un apposito sistema di canali. L'aria riscaldata viene condotta nella camera di combustione attraverso i fori nel rivestimento posteriore della camera di combustione e i deflettori. Questo flusso d'aria è controllato dalla velocità di combustione e non può quindi essere regolato.

**NB: La legna non deve superare i fori dell'aria terziaria posizionati sulla schiena della camera di combustione (Non si applica all'avviamento a freddo).**



## DEFLETTORE FUMI

---

Il deflettore si trova nella parte superiore della camera di combustione. Il deflettore trattiene il fumo, facendo in modo che rimanga all'interno della camera di combustione per un tempo più lungo prima di fuggire attraverso la canna fumaria. In questo modo si riduce la temperatura dei fumi in quanto i gas hanno più tempo per dissipare il calore prodotto dalla stufa.

Il deflettore deve essere rimosso quando si pulisce la canna fumaria; vedere "Manutenzione della stufa a legna". Tenere presente che il deflettore è realizzato in materiale ceramico poroso che può rompersi facilmente. Occorre quindi prestare la massima attenzione nel manipolarlo.

Il deflettore è un componente soggetto ad usura e non coperto dalla garanzia.

## CASSETTO DI RACCOLTA DELLA CENERE

---

- Aprire lo sportello per accedere al cassetto raccolta cenere situato sotto la camera di combustione.
- Il cassetto raccolta cenere deve essere sempre chiuso durante la combustione.
- Il cassetto di raccolta della cenere non deve riempirsi in modo eccessivo e deve essere, di conseguenza, svuotato a intervalli regolari.
- Non versare mai la cenere in un contenitore infiammabile. Anche una volta terminata la combustione, la brace può per manere a lungo nella cenere.

## ARIA PRIMARIA

---

Il meccanismo di regolazione dell'aria primaria è utilizzato per accendere il fuoco o per accelerare la combustione quando si aggiunge altra legna. In caso di fuoco continuo, l'aria primaria può essere aperta se si utilizza legna dura, ad es. quercia o faggio, come combustibile. In caso di fuoco con legna dolce, ad esempio betulla e pino, l'aria primaria può essere chiusa.



## ARIA SECONDARIA

---

L'aria secondaria viene preriscaldata e convogliata indirettamente sul fuoco. Allo stesso tempo, l'aria secondaria pulisce il vetro per prevenire la formazione di fuliggine. La chiusura eccessiva dell'aria secondaria può provocare l'accumulo di fuliggine sul vetro. L'aria secondaria determina la potenza termica della stufa a legna.



## REGOLAZIONE ARIA PRIMARIA E SECONDARIA A STUFA FREDDA

L'aria primaria (1) è controllata dalla leva inferiore (sulla leva è raffigurato un fiammifero e una piccola fiamma).

L'aria secondaria (2) è controllata con la leva superiore (sulla leva raffigura una fiamma grande).

Quando si accende una stufa a freddo, spostare entrambe le leve a destra. La leva primaria incontrerà un blocco(3).

Sollevare l'impugnatura della leva dell'aria primaria e poi spostarla completamente a destra (4).

Guarda il nostro video per un utilizzo corretto della leva d'aria primaria e secondaria. Visita il sito [www.scan.dk](http://www.scan.dk) oppure attraverso il QR code presente nella pagina successiva.

## REGOLAZIONE ARIA PRIMARIA E SECONDARIA A STUFA CALDA

Quando la stufa è calda, regolare la leva dell'aria primaria e secondaria a 20/80 (5).

Finché la stufa è calda, l'aria primaria deve essere regolata solo nello spazio precedente al blocco (3).

Aria primaria: 0-20% con legno tenero

Aria secondaria: 70-80%



Leve per aria prima e secondaria.



Leva aria primaria

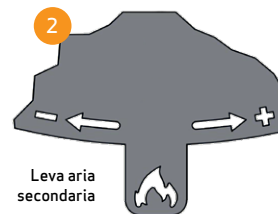

Leva aria secondaria

3 Spostare la leva primaria verso destra fino a quando non si incontra il blocco.

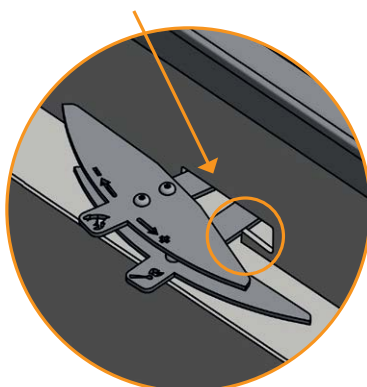

4 A stufa fredda, sollevare l'impugnatura della leva dell'aria primaria e poi spostarla completamente a destra.

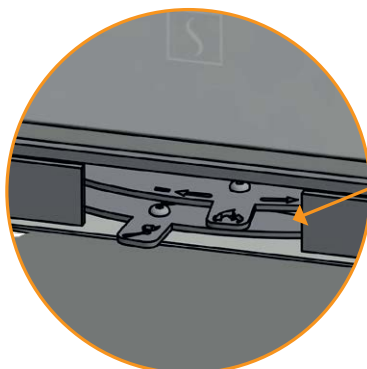
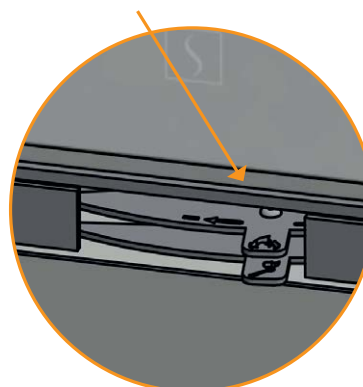

5 Quando la stufa è calda, puoi regolare la leva d'aria primaria e secondaria in questo modo:

20% aria primaria  
80% aria secondaria

# ISTRUZIONI OPERATIVE

## FUNZIONAMENTO ECOLOGICO

Evitare di chiudere troppo le regolazioni della stufa a legna al punto in cui non sono più visibili fiamme dalla legna, in quanto ciò si traduce in una cattiva combustione e bassa efficienza. I gas rilasciati dalla legna non vengono combusti a causa della bassa temperatura nella camera di combustione. Alcuni dei gas si condenserebbero nella stufa e nel sistema di scarico fumi generando fuliggine, e questo potrebbe causare un incendio nella canna fumaria in un momento successivo. Il fumo incombusto che uscirebbe dalla canna fumaria sarebbe dannoso per l'ambiente e di odore sgradevole.

### ATTENZIONE!

Anche una buona canna fumaria può funzionare male se utilizzata nel modo sbagliato. Per contro, una canna fumaria scadente può funzionare bene se utilizzata nel modo corretto.

## ACCENSIONE

Si consiglia l'uso di accendifuoco o simili, che sono disponibili presso il rivenditore autorizzato Scan. L'impiego di questi blocchetti fa sì che la legna bruci più rapidamente e che la combustione sia più pulita.

Guarda il nostro video per utilizzare correttamente la stufa. Visita il sito [www.scan.dk](http://www.scan.dk) oppure utilizza il QR code qui a fianco.

**NB: Non utilizzare mai liquidi infiammabili!**

Scannerizza il QR code per vedere il video su come utilizzare correttamente la stufa.



## ACCENSIONE DALL'ALTO IN BASSO ("TOP DOWN")

"Top Down" è il tipo di accensione che meglio rispetta l'ambiente e aiuta a mantenere il vetro il più pulito possibile.

Utilizzare quanto consigliato per una corretta combustione dall'alto:

- 4 tronchetti di legna di circa 19-20 cm di lunghezza e un peso approssimativo di 0,4-0,5 kg ciascuno.
- 12-20 tronchetti di legna sottili di circa 19 cm di lunghezza per un peso totale di circa 1 kg.
- 3-4 accendifuoco dalla forma di sacchetto o cubetto.

- 1 Mettere ceppi, bastoncini e accendifuoco nella camera di combustione, come mostrato di seguito
- 2 Regolare l'aria primaria e secondaria al massimo nella fase di accensione. Nel caso che il fuoco sia troppo forte diminuire l'aria primaria spostando la leva (a sinistra)

**NB: La legna non deve superare i fori dell'aria terziaria posizionati sulla schiena della camera di combustione (Non si applica all'avviamento a freddo).**

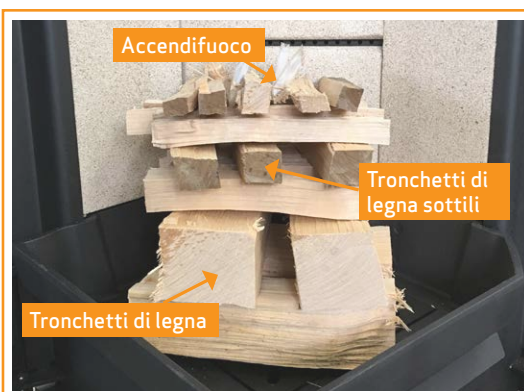
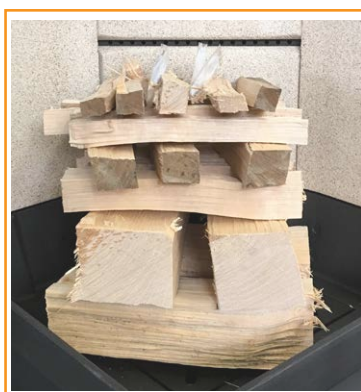

## ACCENSIONE VERTICALE

---

L'accensione verticale è inoltre un sistema ecocompatibile e aiuta a mantenere il vetro pulito in modo ottimale.

Per l'accensione verticale, occorrono i seguenti componenti:

- 4 tronchetti di legna di circa 19-25 cm di lunghezza e un peso approssimativo di 0,4-0,5 kg ciascuno
- 8-10 bastoncini sottili di legno con un peso totale di circa 300-400 g
- 3-4 accendifuoco dalla forma di sacchetto o cubetto

- 1 Mettere ceppi, bastoncini e accendifuoco nella camera di combustione, come mostrato di seguito
- 2 Regolare l'aria primaria e secondaria al massimo nella fase di accensione. Nel caso che il fuoco sia troppo forte diminuire l'aria primaria spostando la leva (a sinistra)

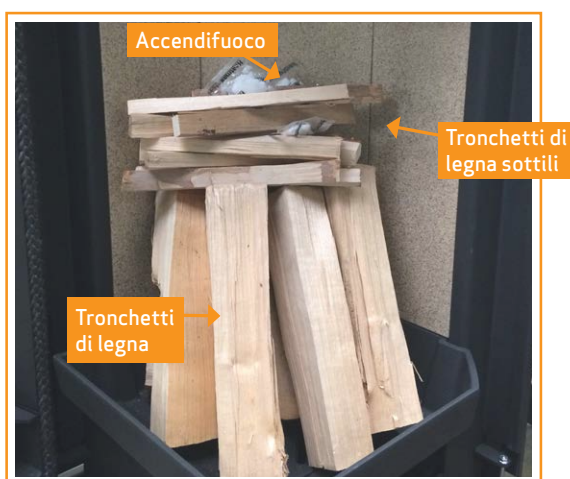

## FUOCO CONTINUO

---

È necessario raggiungere la massima temperatura possibile all'interno della camera di combustione. In questo modo, la stufa e il combustibile vengono sfruttati al meglio e si assicura una combustione ecologica. Ciò impedisce inoltre la formazione di fuliggine sulle pareti della camera di combustione e sul vetro. Durante la combustione, il fumo non dovrebbe essere chiaramente visibile, ma appena percettibile come movimento nell'aria che indica che la combustione è in corso.

- Una volta che, dopo la fase di accensione, si sarà formato un buono strato di brace all'interno della stufa, sarà possibile passare alla fase operativa vera e propria
- Aggiungere di volta in volta due tronchetti di legna di circa 0,4 - 0,6 kg e circa 20 cm di lunghezza

**NB: La legna deve prendere fuoco molto velocemente; si consiglia pertanto di regolare l'aria primaria alla potenza massima.**

**NB: Una combustione a una temperatura troppo bassa e con scarsa aria primaria può provocare lo scoppio dei gas, con conseguente danneggiamento della stufa.**

- Per aggiungere legna è necessario aprire lo sportello di vetro con cautela per impedire la fuoriuscita di fumo
- Non aggiungere mai legna finché la legna già presente nella stufa brucia ancora in modo soddisfacente

## ATTENZIONE A NON SOVRACCARICARE

---

Se lo stufa brucia continuamente una quantità di legna superiore a quella raccomandata, potrebbe esserci un eccessivo ingresso d'aria e questo può comportare un aumento di calore eccessivo, che può danneggiare la stufa e le pareti circostanti. Raccomandiamo pertanto di controllare sempre la quantità di legna consigliata per la combustione (vedere sotto "Dati tecnici").

## ACCENSIONE IN PRIMAVERA E AUTUNNO

---

In primavera e autunno, quando il fabbisogno di riscaldamento è contenuto, si consiglia una sola accensione dall'alto in basso, magari aggiungendo solo due tronchetti di legna come sopra per assicurarsi che il rivestimento interno della camera di combustione sia di nuovo chiaro.

## FUNZIONE DELLA CANNA FUMARIA

---

La canna fumaria è il motore della stufa a legna ed è determinante per il suo funzionamento. La canna fumaria genera una depressione nella stufa a legna. Questa depressione allontana il fumo dalla stufa e aspira aria attraverso la valvola di tiraggio dell'aria comburente utile alla combustione stessa. L'aria comburente viene anche utilizzata per la pulizia dei vetri che vengono così mantenuti privi di fuliggine.

Il tiraggio della canna fumaria viene generato dalla differenza di temperatura all'interno e all'esterno della canna fumaria stessa. Maggiore è la differenza di temperatura, migliore sarà il tiraggio della canna fumaria. Pertanto è importante che la canna fumaria raggiunga la temperatura di esercizio prima di ridurre la regolazione della valvola di tiraggio per limitare la combustione nella stufa (una canna fumaria in muratura necessita di un tempo maggiore per raggiungere la temperatura di esercizio rispetto a una canna fumaria in acciaio). Nei giorni in cui il tiraggio della canna fumaria è insoddisfacente a causa delle condizioni meteorologiche e del vento, è particolarmente importante raggiungere la temperatura di esercizio nel minor tempo possibile. Le fiamme devono svilupparsi rapidamente. Si consiglia quindi di tagliare la legna in pezzi particolarmente piccoli, utilizzare ulteriori accendifuoco e così via.

- Dopo un prolungato periodo di inattività è importante verificare che il condotto della canna fumaria non sia ostruito
- È possibile allacciare più unità alla stessa canna fumaria. In questo caso è necessario chiedere a chi di competenza quali sono le regole da seguire

## FUNZIONAMENTO IN DIVERSE CONDIZIONI METEOROLOGICHE

---

L'azione del vento sulla canna fumaria può influenzare notevolmente la reazione della stufa. Per ottenere una combustione ottimale potrebbe pertanto essere necessario regolare la portata d'aria. Può essere inoltre opportuno montare una valvola di tiraggio nel tubo dello scarico fumi per regolare il tiraggio della canna fumaria nelle diverse condizioni del vento.

Anche la nebbia può influenzare significativamente il tiraggio della canna fumaria. Per ottenere una buona combustione, potrebbe pertanto essere necessario regolare diversamente l'aria comburente.

## INDICAZIONI GENERALI

---

**ATTENZIONE!** Alcuni componenti della stufa a legna, in particolare le superfici esterne, diventano molto calde durante il funzionamento. Procedere pertanto con la necessaria cautela.

- Non versare mai la cenere in un contenitore infiammabile. Anche una volta terminata la combustione, la brace può permanere a lungo nella cenere
- Quando la stufa non è in funzione, le valvole di tiraggio possono essere chiuse, in modo da evitare che si creino correnti d'aria tramite la stufa
- Se la stufa non è stata utilizzata per lunghi periodi, prima di procedere all'accensione è opportuno verificare che non vi siano ostruzioni nei condotti del fumo

**ATTENZIONE: Non mettere mai materiale infiammabile vicino alla stufa.**

## INCENDIO DELLA CANNA FUMARIA

---

In caso di incendio della canna fumaria, chiudere lo sportello, il cassetto per la cenere e tutte le valvole della stufa. In caso di necessità, chiamare i vigili del fuoco.

- Si raccomanda di far controllare la canna fumaria da uno spazzacamino prima di riutilizzare la stufa



# GESTIONE COMBUSTIBILE

## SELEZIONE DEL LEGNO/MATERIALE COMBUSTIBILE

Come legna da ardere è possibile utilizzare tutti i tipi di legna, ma la legna dura è più adatta alla combustione, il faggio e il frassino, per esempio, sono particolarmente adatti in quanto bruciano in maniera regolare e producono poca cenere. Altri tipi di legna come l'acero, la betulla e l'abete rosso, sono ottime alternative.

## PREPARAZIONE

La legna migliore si ottiene da alberi abbattuti, segati o tagliati prima del 1° maggio. È necessario tagliare i tronchetti in funzione delle dimensioni della camera di combustione della stufa. Si consiglia un diametro di 6-10 cm e una lunghezza inferiore di circa 6 cm rispetto a quella della camera di combustione al fine di preservare spazio per la circolazione dell'aria. Se il diametro dei tronchetti di legna è superiore, sarà necessario ridurre le dimensioni. La legna tagliata asciuga più velocemente.

## STOCCAGGIO

La legna segata e tagliata deve essere conservata per 1-2 anni in un luogo asciutto per ottenere un grado di essiccazione soddisfacente per la combustione. L'essiccazione è più rapida se la legna viene accatastata in un luogo ventilato. Prima dell'uso è opportuno conservare la legna per alcuni giorni a temperatura ambiente. Si ricorda che la legna assorbe umidità durante l'autunno e l'inverno.

## UMIDITÀ

Per evitare problemi ambientali e ottenere una combustione ottimale, la legna deve essere completamente asciutta prima di essere utilizzata per la combustione. Se viene impiegata legna umida, gran parte del calore verrà utilizzato per l'evaporazione dell'acqua. La temperatura nella camera di combustione non aumenterà e l'ambiente non verrà riscaldato a sufficienza. Questo è ovviamente antieconomico e provoca inoltre la formazione di fuliggine sul vetro, nella stufa e nella canna fumaria. La combustione con legna umida è inoltre inquinante.

- La legna può contenere al massimo il 20% di umidità. Il rendimento ottimale si ottiene con una percentuale di umidità del 15-18%.
- Battendo le estremità dei tronchi una contro l'altra è possibile determinare facilmente il grado di umidità della legna. Se la legna è ancora umida, il rumore sarà sordo.

## COMBUSTIBILE ILLEGALE

Legna verniciata, impregnata a pressione e incollata oppure legname alla deriva proveniente dal mare. È inoltre vietata la combustione di pannelli di truciolato, plastica o carta trattata. Il contenuto di questi materiali è dannoso per le persone, per l'ambiente, per la stufa e per la canna fumaria. In sintesi, la combustione deve avvenire esclusivamente con la legna idonea.

## POTERE CALORIFICO DELLA LEGNA

I diversi tipi di legna hanno diversi poteri calorifici. In altre parole, per alcune specie di legno, è necessario utilizzarne una quantità maggiore per ottenere lo stesso rendimento del riscaldamento. Questo Manuale di Istruzioni presuppone che utilizzate legna di faggio, che ha un elevato potere calorifico ed è anche la legna più facile da acquistare. Se si utilizza quercia o faggio come combustibile, è necessario tenere a mente che questa legna ha un maggior potere calorifico rispetto, ad es., alla betulla. Per evitare qualsiasi rischio di danni alla stufa, si dovrebbe pertanto fare in modo di utilizzare meno combustibile in questi casi.

Specie di legno	kg legna asciutta/m <sup>3</sup>	Rispetto al faggio
Carpine	640	110%
Faggio/Quercia	580	100%
Frassino	570	98%
Acero	540	93%
Betulla	510	88%
Pino	480	83%
Abete bianco	390	67%
Pioppo	380	65%

# MANUTENZIONE

## PULITURA DELLA CANNA FUMARIA E DELLA STUFA A LEGNA

---

È necessario seguire le direttive nazionali e locali per la pulitura della canna fumaria. È consigliabile far pulire la stufa periodicamente da uno spazzacamino.

Prima di procedere con la pulizia della stufa e della canna fumaria, rimuovere il deflettore (guarda "rimozione del deflettore").

**ATTENZIONE: tutte le operazioni di manutenzione devono essere fatte a stufa fredda.**

## CONTROLLO DELLA STUFA

---

Scan A/S raccomanda di eseguire controlli approfonditi della stufa dopo la pulizia. Controllare tutte le superfici visibili per individuare una eventuale presenza di incrinature. Controllare che tutte le guarnizioni siano ben serrate e siano correttamente in sede. Le guarnizioni usurate o deformate devono essere sostituite.

## MANUTENZIONE

---

Si raccomanda un intervento completo di manutenzione almeno una volta ogni due anni. Ricorda di utilizzare solo ricambi originali.

**L'intervento di manutenzione dovrà includere:**

- Lubrificazione delle cerniere con grasso al rame.
- Controllare le guarnizioni. Sostituire le guarnizioni rotte o infragilite.
- Controllare la camera di combustione e la griglia.
- Controllare i materiali termoisolanti.

## RIVESTIMENTO DELLA CAMERA DI COMBUSTIONE

---

Il rivestimento della camera di combustione può essere soggetto a piccole spaccature dovute all'umidità o a brusche variazioni di temperatura. Queste spaccature non influenzano le prestazioni e la durata della stufa. Se invece il rivestimento inizia a staccarsi è necessario sostituirlo.

*Il rivestimento della camera di combustione non è coperto da garanzia.*

Rivestimento della camera di combustione

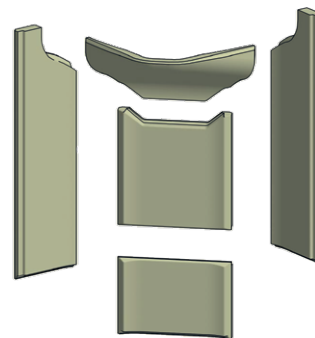

## GUARNIZIONI

---

Tutte le stufe a legna dispongono di guarnizioni in materiale ceramico applicate sulla stufa, sullo sportello e/o sul vetro. Queste guarnizioni sono soggette ad usura e devono essere sostituite quando necessario.

*Le guarnizioni non sono coperte da garanzia.*

## SUPERFICI VERNICIATE

---

Pulire la stufa con un panno asciutto che non lasci pelucchi.

Per la riparazione di eventuali danni alla vernice è possibile acquistare della vernice a spruzzo presso i nostri rivenditori autorizzati Scan. Data la possibilità di lievi differenze nella tonalità di colore, si consiglia di spruzzare una zona più ampia per ottenere una miscela naturale. I risultati migliori nell'applicazione della vernice si ottengono quando il calore della stufa è tale da poterci posare la mano.

**ATTENZIONE: assicurati di areare bene la stanza dopo aver utilizzato la vernice per ritocchi.**

## PULIZIA DEL VETRO

I nostri prodotti sono progettati per proteggere in modo ottimale il vetro da fastidiosi depositi di fuliggine. I depositi di fuliggine possono essere evitati soprattutto mediante una sufficiente adduzione di aria di combustione. È inoltre importante che la legna sia asciutta e la canna fumaria dimensionata correttamente.

Anche effettuando la combustione secondo le nostre indicazioni, è possibile che sul vetro si formi un leggero strato di fuliggine. Questo deposito può essere facilmente rimosso con un panno asciutto e successivamente strofinando con un detersivo per vetri.

- Mettere attenzione nell'uso di liquidi detersivi. Il detersivo non deve andare in contatto con le superfici laccate perché potrebbero essere danneggiate
- Evitare che il detersivo per pulire il vetro finisca sulle guarnizioni, perché in tal modo c'è il rischio che il vetro perda irrimediabilmente colore durante la combustione.

## RIMOZIONE DEL DEFLETTORE INFERIORE E SUPERIORE

Prestare particolare attenzione quando si rimuovono i deflettori dalla stufa.

Dopo aver rimosso il deflettore inferiore, il deflettore superiore può essere smontato.

Sollevarne un po' il deflettore superiore e spingerlo leggermente all'indietro fino a che non sia esente dal foro (1). Poi tirare lentamente il deflettore, fino a quando non uscirà dai binari posteriori (2).

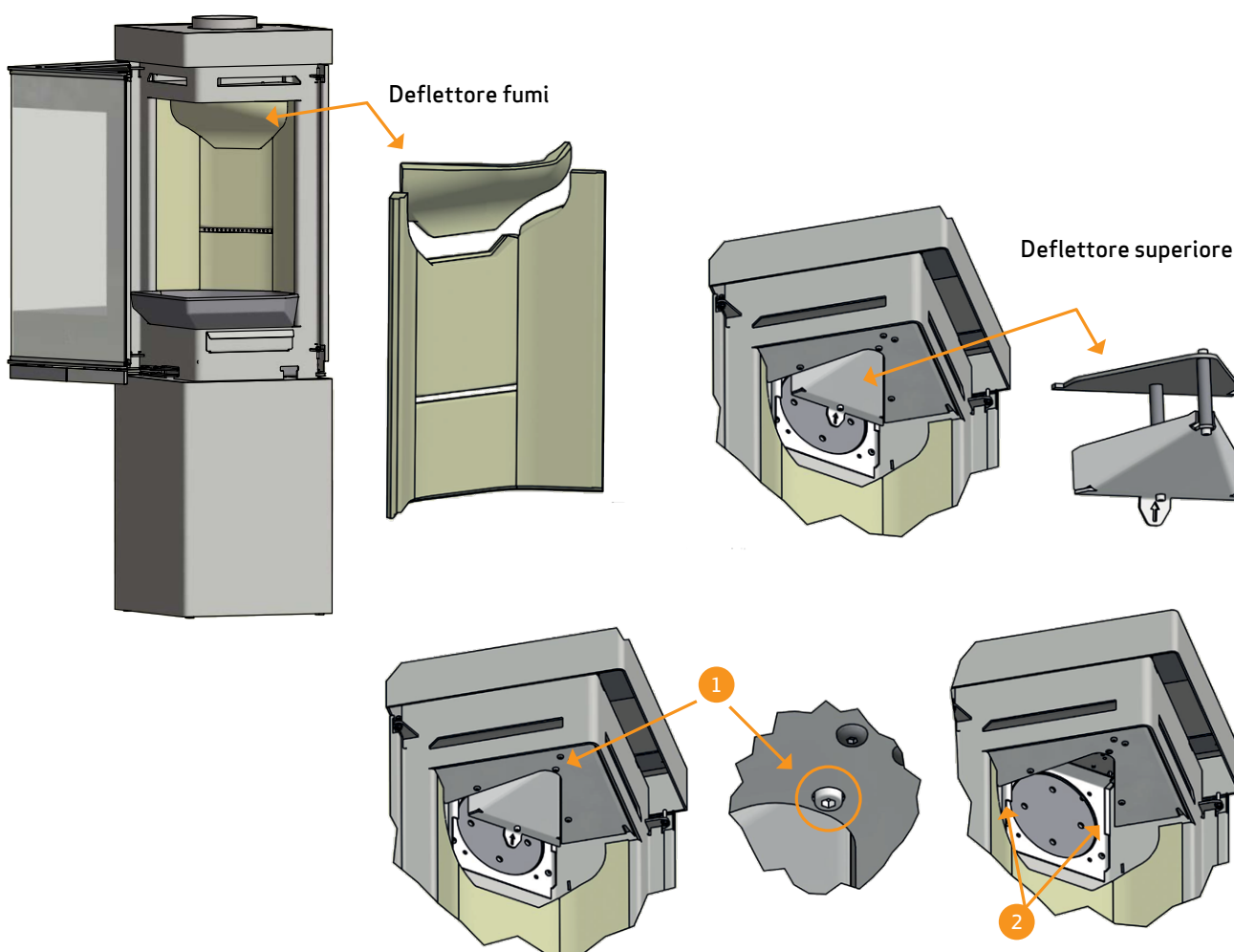

## SMALTIMENTO DEI COMPONENTI DELLA STUFA

Acciaio/ghisa	Conferire a riciclaggio.
Vetro	Smaltire come rifiuti ceramici.
Rivestimento della camera di combustione	Vermiculite e chamotte non sono riciclabili. Smaltire come rifiuto.
Deflettore fumi	La vermiculite non è un materiale riciclabile. Smaltire come rifiuto.
Guarnizioni	Smaltire come rifiuto.

# RISOLUZIONE DEI PROBLEMI

## EMISSIONI DI FUMO

---

- Legna umida
- Dimensioni della canna fumaria errate per la stufa
- Verificare che il tubo dello scarico fumi/la canna fumaria non siano intasati
- Verificare che nello scarico posteriore il tubo dello scarico fumi non blocchi la valvola dell'aria nella canna fumaria
- Cattivo tiraggio della canna fumaria
- Depressione nell'ambiente
- L'altezza della canna fumaria è corretta rispetto all'ambiente circostante?
- Lo sportello è aperto prima che lo strato di brace sia completamente bruciato

## LA LEGNA BRUCIA TROPPO VELOCEMENTE

---

- Tiraggio eccessivo della canna fumaria
- I deflettori non sono installati correttamente o sono assenti
- Le valvole dell'aria non sono regolate correttamente
- Legno di qualità insufficiente (legna di scarto/di pallet ecc.)

## FORMAZIONE DI FULIGGINE SUL VETRO

---

- Errata regolazione dell'aria secondaria
- Legna umida
- Eccessiva aria primaria
- Tronchetti di legna troppo grandi al momento dell'accensione

## ALONE BIANCO SUL VETRO

---

- Overhating (See "Instructions for heating")
- Cattivo tiraggio della canna fumaria
- Legno di qualità insufficiente (legna di scarto/di pallet ecc.)
- Eccessiva aria primaria
- Depressione nell'ambiente

## NOTEVOLE DEPOSITO DI FULIGGINE NELLA CANNA FUMARIA

---

- Cattiva combustione (maggire apporto d'aria necessario)
- Legna umida

## LA SUPERFICIE DELLA STUFA INGRIGISCE

---

- Aggiunta una eccessiva quantità di combustibile (vedere le istruzioni operative)

## LA STUFA NON EMETTE CALORE

---

- Legna umida
- Legna non adatta con scarso potere calorifico
- Legna insufficiente
- Deflettori fumi non correttamente installati

## LA STUFA EMETTE ODORE E RUMORE

---

- Quando si usa la stufa per la prima volta, la vernice indurisce, e questo può provocare un lieve odore. Aprire una finestra o una porta per aerare il locale e verificare che la stufa raggiunga una temperatura sufficientemente elevata per prevenire la successiva formazione di un odore persistente.
- Durante il riscaldamento e il raffreddamento, la stufa può emettere piccoli schiocchi. Sono dovuti alle notevoli differenze di temperatura a cui è esposto il materiale e non indicano difetti nel prodotto.

# GARANZIA

Tutti i prodotti Scan alimentati a legna sono realizzati in materiali di alta qualità e sono sottoposti a rigorosi controlli di qualità prima di lasciare la fabbrica. Se nonostante ciò, continuano a verificarsi guasti o difetti di fabbricazione, questi sono coperti da garanzia per un periodo di cinque anni.

Ogniqualevolta contatterete Scan o un suo rivenditore autorizzato in relazione a una richiesta di intervento in garanzia, è indispensabile indicare il numero di registrazione prodotto della stufa.

La garanzia copre tutte le parti che a parere di Scan A/S necessitano di riparazione o sostituzione a causa di un difetto di fabbricazione o di progettazione.

La garanzia si applica al solo acquirente originario del prodotto e non è trasferibile (salvo in caso di vendita precedente).

La garanzia copre solo i danni che sono dovuti a difetti di fabbricazione o di progettazione.

## I SEGUENTI COMPONENTI NON SONO COPERTI DALLA GARANZIA

---

- Parti soggette a usura, ad esempio rivestimento della camera di combustione, deflettore fumi, griglia di vagliatura, vetro, piastrelle e guarnizioni (fatta tuttavia eccezione per difetti identificabili al momento della consegna).
- Difetti provocati dall'azione di agenti chimici e fisici esterni durante il trasporto, in magazzino e durante il montaggio o successivamente.
- Formazione di fuliggine dovuta a cattivo tiraggio della canna fumaria, legna umida o errato utilizzo.
- Spese di riscaldamento supplementari in occasione di riparazioni.
- Spese di trasporto.
- Spese di montaggio e smontaggio della stufa.

## LA GARANZIA DECADE

---

- In caso di difetti dovuti a un errato montaggio (l'installatore è responsabile dell'osservanza delle disposizioni di legge e di altri regolamenti emanati dalle autorità, nonché delle istruzioni contenute nel Manuale di Montaggio e Uso della stufa e dei relativi accessori).
- Difetti dovuti a un uso non corretto e all'impiego di combustibili non consentiti o di ricambi non originali (vedere il Manuale di Montaggio e Uso).
- In caso di asportazione o danneggiamento della targhetta recante il numero di registrazione prodotto.
- A seguito di riparazioni non eseguite nel rispetto delle nostre istruzioni o di quelle di un rivenditore Scan autorizzato.
- A seguito di una modifica delle condizioni originali del prodotto Scan o dei relativi accessori.
- Questa garanzia è valida solo nel paese in cui il prodotto Scan è stato originariamente consegnato.





Numero di registrazione prodotto

Riporta questo numero in qualsiasi richiesta.