

DISEGNO DIMENSIONALE SCAN 65-9 E 65-10 (TOP ALTO + LATERALI LUNGHI IN ACCIAIO)

Per ottenere il pieno utilizzo delle le pietre accumulatrici di calore, questo modello deve essere dotato di una presa superiore.

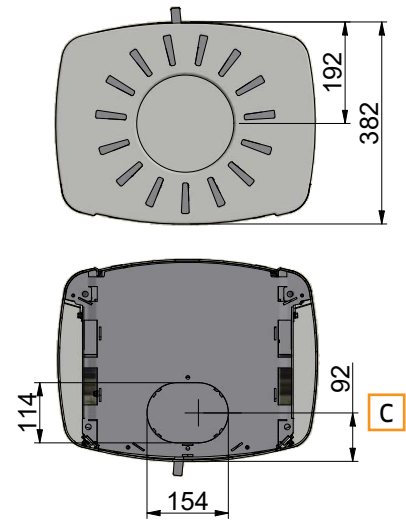
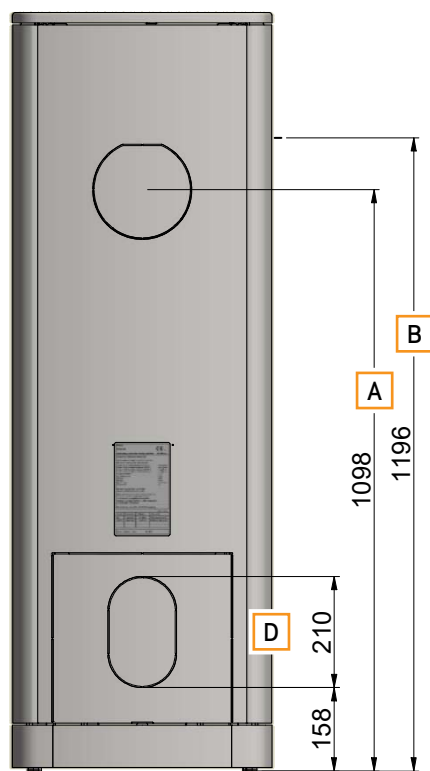
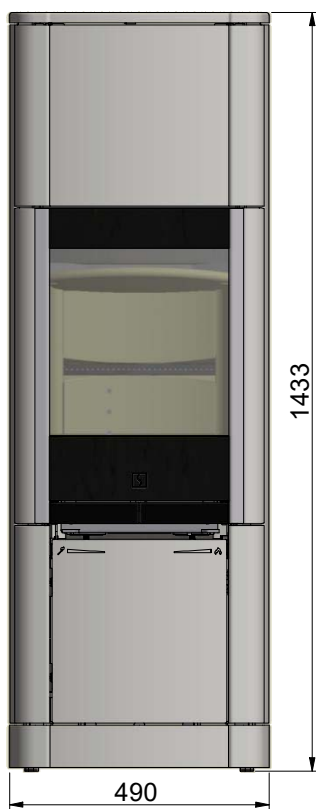

- A** Centro dello scarico posteriore
- B** Altezza fino all'inizio del raccordo fumi sullo scarico superiore
- C** Immissione aria fresca lato inferiore
- D** Immissione aria fresca sul retro della stufa

Tutte le misure sono in mm